

bruksanvisning



IBU 82

Cylinda
år efter år

INNEHÅLLSFÖRTECKNING

VIKTIG SÄKERHETSINFORMATION.....	3
INSTALLATION	4
MILJÖSKYDDSRÅD	4
FÖRSÄKRAN OM ÖVERENSSTÄMMELSE	5
FELSÖKNING	5
KUNDTJÄNST	5
RENGÖRING	5
UNDERHÅLL	6
BRUKSANVISNING FÖR DENNA UGN	8
TABELL MED BESKRIVNING AV FUNKTIONER	12
TABELL FÖR TILLAGNING.....	13
RÅD OCH FÖRSLAG	16

VIKTIG SÄKERHETSINFORMATION

DIN OCH ANDRAS SÄKERHET ÄR MYCKET VIKTIG

Den här instruktionsboken innehåller viktiga säkerhetsvarningar, som även återfinns även på själva apparaten. Läs dessa och följ alltid råden.



Detta är en säkerhetssymbol för fara, och symbolen varnar för eventuella risker för användaren och andra i närheten.

Alla säkerhetsvarningar föregås av farosymbolen och följande ord:



FARA

Visar på en farlig situation som, om den inte undviks, kommer att förorsaka svåra skador.



VARNING

Visar på en farlig situation som, om den inte undviks, kan förorsaka svåra personskador.

Alla säkerhetsvarningar ger specifika detaljer om den potentiella risk som föreligger och indikerar hur du ska undvika personskada och annan skada samt elektriska stötar på grund av felaktig användning av apparaten. Följ följande instruktioner noggrant:

- Använd skyddshandskar vid uppackning och installation.
- Apparaten ska alltid vara skild från elnätet innan installation av apparaten utförs.
- Installation och underhåll ska utföras av behörig fackman i enlighet med tillverkarens anvisningar och i enlighet med lokala säkerhetsbestämmelser. Reparera eller byt inte ut delar på apparaten om detta inte direkt rekommenderas i bruksanvisningen.
- Byte av elkabel måste utföras av en kvalificerad elektriker. Vänd dig till en auktoriserad serviceverkstad.
- Enligt lag är det obligatoriskt att ansluta denna apparat till jord.
- Elsladden måste vara tillräckligt lång för att en apparat som är inbyggd i ett köksskåp ska kunna anslutas till ett eluttag.
- För att installationen ska uppfylla gällande säkerhetskrav, krävs att en flerpölig strömbrytare med minst 3 mm kontaktavstånd används.
- Använd inte grenuttag om ugnen är utrustad med en stickkontakt.
- Använd inte förlängningssladdar.
- Dra inte i apparatens elsladd.

- När installationen är klar ska det inte gå att komma åt de elektriska komponenterna.
- Om induktionsplattans yta är sprucken ska du stänga av apparaten för att undvika risken för elektriska stötar (gäller endast för modeller med induktionsfunktion).
- Vidrör aldrig apparaten med våta kroppsdelar och var inte barfota när du använder den.
- Apparaten är uteslutande avsedd att användas i hushållet för tillagning av livsmedel. Det är inte tillåtet att använda apparaten för andra ändamål (t.ex.: värma upp rum). Tillverkaren ansvarar inte för olämplig eller felaktig användning eller för felaktiga inställningar av reglagen.
- Under användning blir apparaten och dess åtkomliga delar heta. Det är viktigt att ingen vidrör värmeelementen. Barn (0–8 år) ska hållas under uppsikt när de vistas i närheten av apparaten.
- Barn från 8 års ålder och personer med nedsatt fysisk, sensorisk eller mental förmåga, eller bristande erfarenhet och kunskap, kan använda apparaten under uppsikt eller om de har fått instruktioner om hur apparaten kan användas på ett säkert sätt och förutsatt att de förstår vilka faror det innebär. Låt inte barn leka med apparaten. Rengöring och underhåll ska inte utföras av barn utan uppsikt.
- Vidrör inte värmeelementen eller de inre panelerna under och efter användning av apparaten eftersom det kan leda till brännskador. Undvik kontakt med trasor eller andra brännbara material tills apparatens komponenter har svalnat helt.
- När tillagningen är klar, öppna luckan försiktigt för att gradvis släppa ut den varma luften eller ångan, innan du öppnar helt. Med luckan stängd kommer varmluften ut från öppningen som sitter över kontrollpanelen. Täpp aldrig till ventilationsöppningarna.
- Använd grytlappar för att ta ut kokkärl och tillbehör och vidrör aldrig värmeelementen inuti apparaten.

- Lägg aldrig lättantändligt material inne i apparaten eller i närheten av den. Om apparaten skulle slås på av misstag kan materialet fatta eld.
- Värm eller tillaga inte livsmedel i stängda behållare i apparaten. Det tryck som utvecklas i behållaren kan få den att explodera och skada apparaten.
- Använd inte kokkärl i syntetmaterial.
- Fett och oljor kan lätt fatta eld i ett överhettat tillstånd. Övervaka tillagningen när du lagar mat med mycket fett och olja.
- Lämna aldrig apparaten utan uppsyn då du torkar mat.
- Om alkoholhaltiga drycker används vid matlagningen (t.ex. rom, konjak, vin), tänk på att alkohol avdunstar vid höga temperaturer. Dessa alkoholångor kan fatta eld när de kommer i kontakt med det elektriska värmeelementet.
- Använd inte ångrengöringsutrustning.
- Rör inte vid ugnen under pyrolysurengöringen. Se till barn vistas på avstånd från ugnen under pyrolysen (endast ugnar med pyrolysfunktion).
- Större mängder matrester i ugnen ska torkas bort innan pyrolysurengöringen startas.
- Använd endast en termometer som rekommenderas för den här ugnen.
- Använd inga starka, slipande rengöringsmedel eller vassa metallskrapor för att rengöra ugnsluckans glas. De kan repa ytan, vilket kan leda till att glaset splittras.
- Kontrollera att apparaten är avstängd innan lampan byts för att inte riskera att utsätta dig själv eller andra för elektriska stötar.
- Använd inte aluminiumfolie för att täcka över kokkärl (endast för ugnar med tillhörande kokkärl).

Kassering av hushållsapparater

- Denna produkt är tillverkad av material som kan återanvändas eller återvinnas. Kassera produkten i enlighet med lokala miljöbestämmelser om avfallshantering. Innan du skrotar hushållsapparater skall du skära av elsladden så att de blir obrukbara.
- För mer information om hantering, återvinning och återanvändning av denna produkt, var god kontakta de lokala myndigheterna, ortens avfallshanteringstjänst eller butiken där produkten inhandlades.

INSTALLATION

Ta av ugnens förpackning och kontrollera att ugnen inte har skadats under transporten och att det går lätt att stänga ugnsluckan. Vid problem, kontakta Kundtjänst. För att undvika eventuella skador, rekommenderar vi att du inte tar ut ugnen från sitt emballage förrän du skall installera den.

ATT FÖRBEREDA INBYGGNADSUTRYMMET

- De köksskåp som står intill ugnen måste vara värmetåliga (minst 90 °C).
- Utför alla utskärningar på inbyggnadsmöbeln innan du för in ugnen, och avlägsna noggrant allt sågspån och damm.
- Den undre delen av apparaten får inte vara åtkombar efter installation.
- För att apparaten skall fungera korrekt får du inte blockera öppningen mellan arbetsbänken och den övre delen av ugnen.

ANSLUTNING TILL ELNÄTET

Försäkra dig om att den spänning som anges på apparatens typskylt överensstämmer med nätspänningen. Typskylten sitter på framkanten av ugnen (syns när luckan är öppen).

- Eventuellt byte av strömkabel (av typ H05 RR-F 3 x 1,5 mm²) skall endast utföras av kvalificerad elektriker. Vänd dig till auktoriserad serviceverkstad.

ALLMÄNNA RÅD

Före första användning:

- Ta bort pappskydd, plastfilmer och etiketter på tillbehören.
- Ta ut alla tillbehör ur ugnen. Ställ in värmen på 200 °C och låt ugnen vara på i cirka en timme så att lukt och ånga från isoleringsmaterial och skyddsfett elimineras.

Under användning:

- Lägg aldrig något tungt föremål på ugnsluckan, eftersom detta kan skada den.
- Håll inte i dig i luckan eller häng saker på dess handtag.
- Täck inte ugnens botten med aluminiumfolie.
- Häll aldrig vatten direkt in i en het ugn: emaljen kan skadas.
- Dra inte pannor eller andra kokkärl över botten, för att inte skada emaljen.
- Försäkra dig om att elsladdar till andra hushållsapparater inte vidrör heta delar och att de inte kan fastna i ugnsluckan.
- Undvik att utsätta ugnen för "väder och vind".

MILJÖSKYDDSRÅD

Kassering av emballagematerialet

Emballagematerialet kan återvinnas till 100%, vilket framgår av återvinningsymbolen (♻️). Hantera inte emballagematerialet vårdslöst, utan ta ditt ansvar och sortera och kassera det enligt de anvisningar som finns vid återvinningscentralen.

Kassering av apparaten

- Denna apparat är märkt enligt EG-direktiv 2012/19/EU beträffande elektriskt och elektroniskt avfall (Waste Electrical and Electronic Equipment, WEEE).
- Genom att säkerställa att denna produkt kasseras på korrekt sätt bidrar du till att förhindra potentiella, negativa konsekvenser för vår miljö och vår hälsa.
- Symbolen  på apparaten och på de dokument som medföljer apparaten visar att denna apparat inte får skrotas som hushållsavfall, utan skall lämnas in på miljöstation för återvinning av elektroniska apparater WEEE.

Energibesparing

- Förvärm endast ugnen om detta skall ske enligt tillagningstabellen eller om ditt recept kräver det.
- Använd mörka eller svartlackerade ugniformar och bakplåtar, eftersom dessa absorberar värme mycket bättre än andra matlagingskärl.
- Stäng av ugnen 10/15 minuter innan fulltid för tillagning har gått ut. Om en maträtt kräver långkok kommer den att fortsätta tillagas ändå.

FÖRSÄKRAN OM ÖVERENSSTÄMMELSE C €

- Denna apparat är avsedd att komma i kontakt med livsmedel, och är tillverkad i överensstämmelse med regelverket (C €) nr.1935/2004 och är designad, framtagen och såld på marknaden i enlighet med kraven i direktivet för Lågspänning 2006/95/EG (som ersätter direktivet 73/23/EEG och påföljande tillägg), och skyddskraven i direktivet "EMC" 2004/108/EG.

FELSÖKNING

Ugnen fungerar inte:

- Kontrollera att spänningen kommer fram till eluttaget som ugnen är ansluten till.
- Stäng av och slå på ugnen igen för att undersöka om problemet har löst sig.

OBS: Efter ett strömavbrott behöver klockan ställas igen.

För att du ska kunna laga mat i ugnen måste inställningsknapparna för ugnsfunktion och temperatur justeras, och klockan (om sådan finns) ställas in. Annars fungerar inte ugnen. Gäller även efter strömavbrott.

KUNDTJÄNST

Innan du kontaktar Kundtjänst:

1. Försök att lösa problemet på egen hand enligt anvisningarna i punkterna i kapitel "Felsökning".
2. Stäng av och slå på ugnen igen för att undersöka om problemet har löst sig.

Om problemet kvarstår efter dessa kontroller bör du kontakta närmaste Kundtjänst.

Lämna alltid följande uppgifter:

- en kort beskrivning av felet,
- exakt ugnstyp och ugnsmodel,
• servicenumret (dvs. numret som finns efter ordet Service på typskylten) som är placerat på höger innerkant i ugnutrymmet (syns när ugnsluckan är öppen). Servicenumret finns även i garantihäftet;
• fullständig adress,
• telefonnummer.

SERVICE 0000 000 00000



Vänd dig alltid till en **auktoriserad serviceverkstad** om det blir nödvändigt med reparation (till garanti för att originalreservdelar används och att reparationen utförs på korrekt sätt).

RENGÖRING



VARNING

- **Använd inte ångrengöringsutrustning.**
- **Utför rengöring då apparaten har svalnat.**
- **Skilj apparaten från elnätet.**

Ugnens utsida

VIKTIGT: använd inte frätande eller slipande rengöringsmedel. Om en produkt av denna typ av misstag skulle spillas på apparaten bör du omedelbart torka bort den med en fuktig trasa.

- Rengör ytorna med en fuktig trasa. Om de är mycket smutsiga kan du tillsätta ett par droppar flytande diskmedel till vattnet. Torka med en torr trasa.

Ugnens insida

VIKTIGT: använd inte slipande svampar, stålull eller metallskrapor. De kan skada de emaljerade ytorna och luckans glas.

- Efter varje användningstillfälle skall du rengöra ugnen när den fortfarande är ljummen för att avlägsna fläckar eller fastbrända matrester (t ex. matrester med hög sockerhalt).
- Använd produkter som är speciellt avsedda för rengöring av ugnar (se Tillverkarens indikationer).
- Rengör luckans glas med ett specifikt flytande rengöringsmedel. Det går att ta av ugnsluckan för att underlätta rengöring av ugnen (se UNDERHÅLL).
- Grillelementet överst i ugnen kan sänkas (endast på vissa modeller) för att du ska kunna rengöra innetaket på apparaten (se UNDERHÅLL).

OBSERVERA: vid långkok då du tillagar rätter med hög fukthalt (som t ex. pizza, fyllda grönsaker, osv.) kan kondens bildas i dörren och vid gummilisten. När ugnen har svalnat, torka av insidan med en trasa eller en svamp.

Tillbehör:

- Diska tillbehören med vanligt diskmedel direkt efter användningen, hantera dem med ugnsvantar om de fortfarande är varma.
- Matrester kan lätt avlägsnas med en diskborste eller svamp.

Rengöring av den bakre panelen och de katalytiska sidopanelerna

(beroende på modell):

VIKTIGT: använd aldrig slipande eller frätande rengöringsmedel, repande svampar, stålull eller ugnrensningsspray, eftersom dessa kan skada de katalytiska panelernas förmåga till självrengöring.

- Töm ugnen, sätt på den, ställ in den på varmluft 200 °C och låt den stå på i ungefär en timme.
- Sedan, när ugnen svalnat, använder du vid behov en fuktig trasa för att torka bort eventuella matrester.

UNDERHÅLL



VARNING

- Använd skyddshandskar.
- Utför följande ingrepp då apparaten har svalnat.
- Skilj apparaten från elnätet.

ATT TA AV UGNSLUCKAN

Gör så här för att ta av luckan:

1. Öppna ugnsluckan helt.
2. Lyft de två spärrhakarna i gångjärnen och skjut dem framåt till anslaget (Bild 1).
3. Stäng luckan till spärren (A), lyft den (B) och vrid runt den (C) tills den lossnar (D) (Bild 2).

Gör så här för att sätta tillbaka ugnsluckan:

1. För in gångjärnen på sina platser.
2. Öppna ugnsluckan helt.
3. Skjut ned de två spärrhakarna.
4. Stäng luckan.



Bild 1



Bild 2

ATT AVLÄGSNA SIDOGALLREN

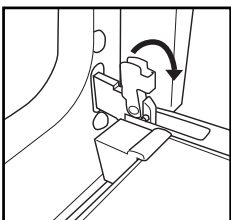
På vissa modeller, är sidogallren för stöd av tillbehören utrustade med två fästskruvar (Bild 3) som gör att de sitter stadigare.

1. Avlägsna skruvarna och deras brickor till höger och vänster med hjälp av ett mynt eller specialverktyg (Bild 4).
2. Ta ut gallren genom att lyfta dem (1) och vrida dem (2) så som visas i bilden Bild 5.

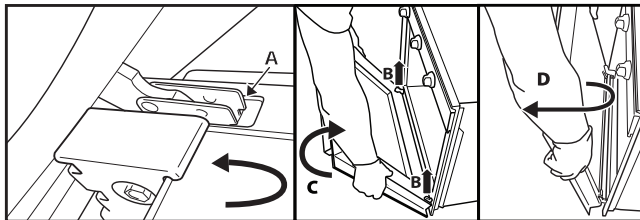

Bild 3



Bild 4

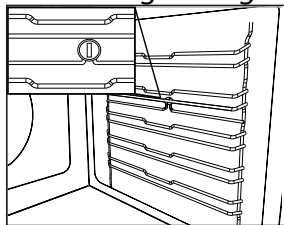

Bild 5

FLYTTA PÅ DET ÖVRE VÄRMEELEMENTET (ENDAST VISSA MODELLER)

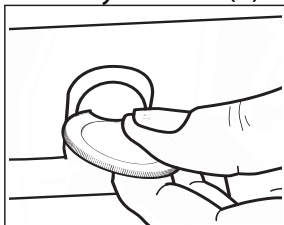
1. Avlägsna tillbehörens sidoguideskenor.
2. Dra ut grillelementet (Bild 6) en aning, och sänk det (Bild 7).
3. För att sätta tillbaka elementet, lyft det, dra det en aning mot dig, och se till att det vilar i sina sidostöd.

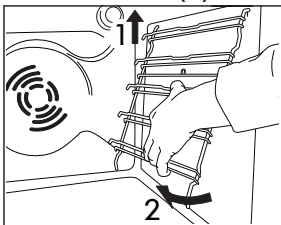

Bild 6



Bild 7

BYTE AV LAMPA

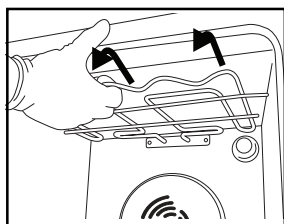
För att byta den bakre ugnslampan (beroende på modell):

1. Skilj ugnen från elnätet.
2. Skruva ur lampskyddet (Bild 8), byt ut glödlampan (se notering för typ av lampa) och skruva tillbaka lampskyddet.
3. Återanslut ugnen till elnätet.

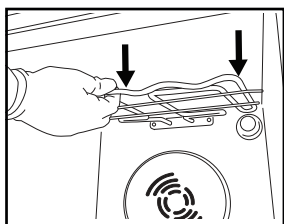
För att byta sidolampan (beroende på modell):

1. Skilj ugnen från elnätet.
2. Avlägsna tillbehörens guideskenor, om sådana finns.
3. Använd en skruvmejsel för att bända lampskyddet utåt tills du kan ta loss det.
4. Byt ut glödlampan (för typ av lampa - se anmärkning).
5. Placera tillbaka lampskyddet och tryck det mot väggen för att det skall fästa korrekt.
6. Montera tillbaka tillbehörens guideskenor.
7. Återanslut ugnen till elnätet.



Bild 8



Bild 9

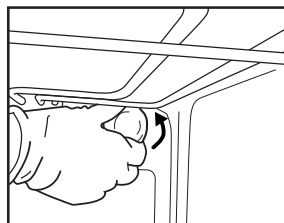

Bild 10

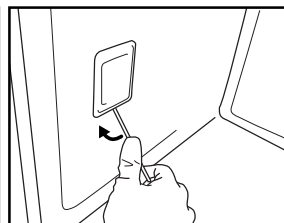

Bild 11

OBSERVERA:

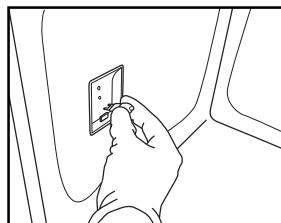
- Använd endast glödlampor 25-40 W/230 V, typ E-14, T300 °C, eller halogenlampor 20--40W/230 V typ G9, T300 °C.
- Lampan i apparaten är särskilt konstruerad för elektriska apparater och lämpar sig inte för hushållsbelysning (EU-förordning nr 244/2009).
- Lamporna finns hos vår Kundtjänst.

VIKTIGT:

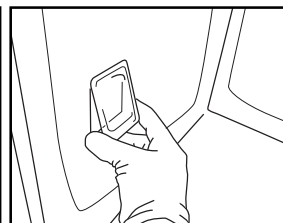
- **Om du använder halogenlampor skall du inte hantera dem med bara händer, eftersom de kan förstöras av fingeravtryck.**
- **Sätt inte på ugnen förrän lampskyddet har satts på plats.**

BRUKSANVISNING FÖR DENNA UGN

FÖR ELEKTRISK KOPPLING, SE KAPITLET OM INSTALLATION

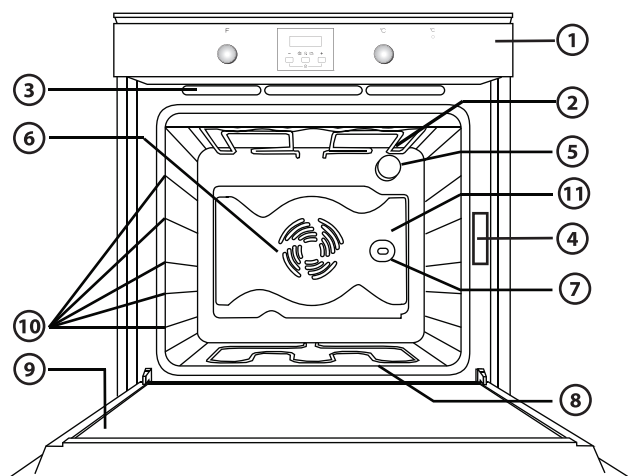

1. Kontrollpanel
2. Övre ugnselement/grillelement
3. Kylfläkt (dold)
4. Typskylt (skall ej avlägsnas)
5. Ugnslampa
6. Fläkt
7. Roterande grillspett (på vissa modeller)
8. Nedre ugnselement (dolt)
9. Lucka
10. Placering av hyllor/galler (höjdnivå visas på ugnens front)
11. Panel

OBSERVERA:

- Under tillagning kan fläkten slås på och av för att reducera energiåtgången.
- Då tillagningen är klar och ugnen stängts av kan kylfläkten fortsätta fungera under en viss tidsrymd.
- Om du öppnar ugnsluckan under tillagning stängs värmeelementen av.

MEDFÖLJANDE TILLBEHÖR



Bild A

Bild B

Bild C

- A. GALLER:** kan användas för att tillaga mat eller som underlägg för bakplåtar, kakformar och andra ugnsfasta matlagningskärl.
- B. LÅNGPANNA:** kan placeras under gallret för att samla upp fett, eller som långpanna för att tillaga kött, fisk, grönsaker, foccaccia etc.
- C. BAKPLÅT:** för bakning av bröd och konditorivaror, men även för köttstekar, inbakad fisk, etc.

Antalet tillbehör kan variera beroende på modell.

EJ MEDFÖLJANDE TILLBEHÖR

Det går att köpa andra tillbehör separat vid vår Kundtjänst.

PLACERING AV GALLER OCH ANDRA TILLBEHÖR I UGNEN

1. För in gallret vågrätt med den höjda sidan "A" uppåt (Fig. 1).
2. Andra tillbehör som långpanna och bakplåt ska föras in med upphöjningen på den raka delen "B" riktad uppåt (Fig. 2).

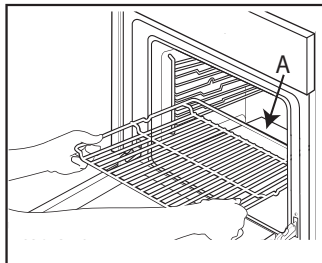

Fig. 1

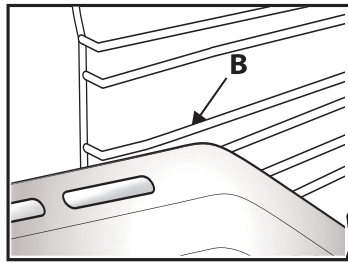
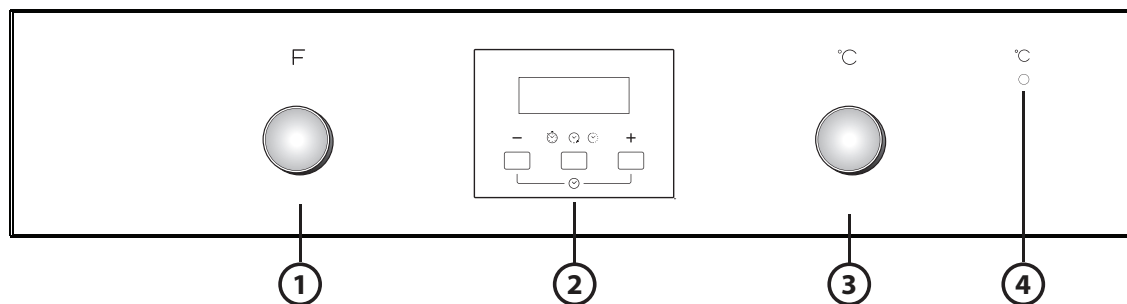

Fig. 2

BESKRIVNING AV KONTROLLPANELEN



1. Funktionsratt
2. Elektronisk Programratt
3. Termostatratt
4. Termostatens kontrollampa



OBSERVERA: rattarna fälls in i panelen. För att få ut dem, skall du trycka lätt på dem.

ANVÄNDNING AV UGNEN

- Vrid funktionsratten till önskad funktion.
Ugnsbelysningen tänds.
 - Vrid termostatratten medsols till önskad temperatur.
Termostatens kontrollampa tänds och slocknar sedan när inställd temperatur har uppnåtts.
- Vrid tillbaka rattarna till "0" när du är klar med matlagningen

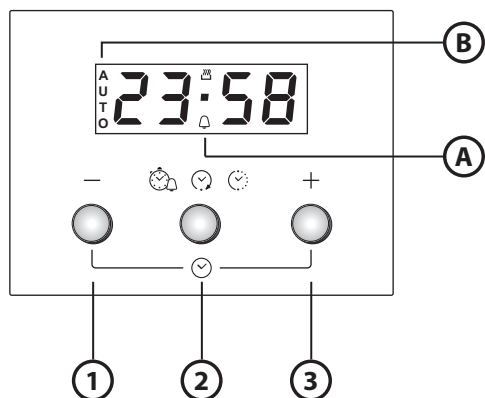
ATT ANVÄNDA DEN ELEKTRONISKA PROGRAMMERAREN



1. Knapp - : för att minska det värde som visas på displayen.
2. Knapp    : för att välja de olika inställningarna:
 - a. Äggklocka
 - b. Tillagningstid
 - c. Inställning av tid när tillagningen skall vara avslutad
3. Knapp + : för att öka det värde som visas på displayen.

- A.** Symbolen  visar att funktionen äggklocka är aktiverad
- B.** Symbolen **AUTO** visar att inställningen är inställd

Då du använder ugnen för första gången



Inställning av klockslag och val av signaltyp.

Efter att ha kopplat ugnen till strömförande nät visas **AUTO** och de blinkande siffrorna 0.00 på displayen. För att ställa in klockslaget, tryck samtidigt in knapparna - och +: de två prickarna mellan nollorna börjar att blinka. Ställ in klockslaget med hjälp av knapparna + och -. Då du nått önskat värde, tryck på den mellersta knappen. På displayen visas "ton 1". För att välja önskad signalton, tryck på knappen . Då du nått önskat värde, tryck på den mellersta knappen. För att ändra klockslag gör så som beskrivits ovan.



Inställning av äggklocka

För att ställa in äggklockan, håll den mittersta knappen intryckt under cirka 2 sekunder: displayen visar siffrorna 0.00 och klocksymbolen blinkar. Ställ in äggklockan med hjälp av knappen + (maximalt värde är 23 timmar och 59 minuter). Nedräkningen startar efter ett par sekunder. Displayen visar nuvarande klockslag och klocksymbolen lyser fast för att visa att inställningen är aktiverad. För att visualisera äggklockans nedräkning och eventuellt ändra den, tryck igen på den mittersta knappen under 2 sekunder.

Inställning av tillagningstid

Efter att ha valt typ av tillagning och temperatur med hjälp av rattarna, tryck på den mittersta knappen under 2 sekunder: displayen visar 0.00 och klocksymbolen blinkar. Tryck igen på den mittersta knappen: på displayen visas alternerande  och 0.00, och texten **AUTO** blinkar. Ställ in tillagningstid med hjälp av knapparna + och - (maximal tid är 10 timmar). Efter några sekunder visar displayen nuvarande klockslag och texten **AUTO** lyser fast för att visa att inställningen är aktiverad. För att visualisera tillagningstid och eventuellt ändra återstående tid, tryck på den mittersta knappen i 2 sekunder och tryck sedan in den igen. Då tiden gått ut, slocknar symbolen  och larmet lyder, samtidigt som texten **AUTO** blinkar. Tryck på vilken knapp som helst för att stänga av larmet. Ställ tillbaka Funktionsratten och temperaturen på noll, och tryck in den mittersta knappen under två sekunder för att avsluta tillagningen.

Senareläggning av sluttid på tillagning

Efter att ha valt en tillagningstid, tryck på den mittersta knappen: på displayen alternerar  sluttid för tillagning och den blinkande texten **AUTO**. Tryck på knappen + tills du ser önskad sluttid på tillagning (tillagningen kan senareläggas maximalt 23 timmar och 59 minuter). Efter några sekunder visar displayen nuvarande klockslag, symbolen  slocknar och texten **AUTO** lyser fast för att visa att inställningen är aktiverad. För att visualisera sluttid på tillagningen och eventuellt ändra den, tryck på den mittersta knappen i 2 sekunder och tryck sedan in den igen 2 gånger. Då nedräkningen gått ut, tänds symbolen  och ugnen startar den valda tillagningen.

LUCKANS SÄKERHETSANORDNING

Denna ugn är utrustad med en säkerhetsanordning för att förhindra att barn öppnar luckan. För att öppna en lucka med säkerhetsanordning, se Bild 1.



Bild 1

Luckans säkerhetsanordning kan avlägsnas genom att följa dessa bilder (se Bild 2).



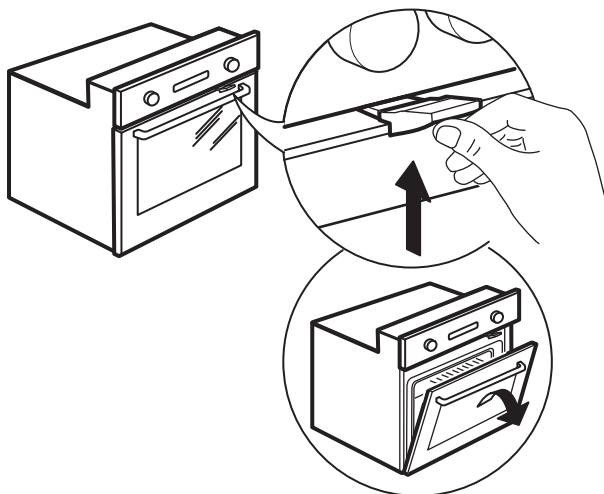

Bild 2

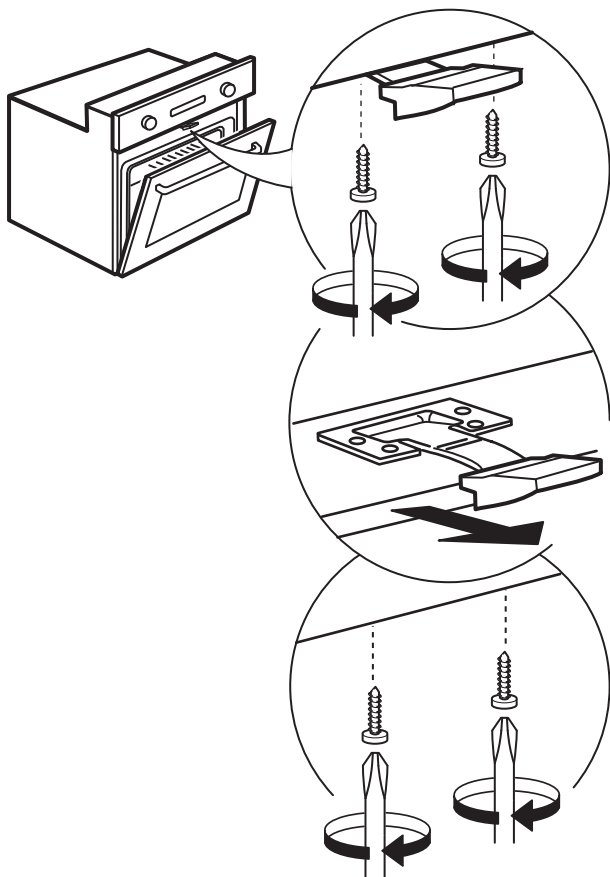

TABELL MED BESKRIVNING AV FUNKTIONER

FUNKTIONSRATT		
	OFF	För att avsluta tillagning och stänga av ugnen.
	LAMPA	För att tända/släcka ugnens innerbelysning.
	ÖVER/ UNDERVÄRME	Denna funktion kan användas för alla typer av tillagning på en ugnsfals. Använd den 2:e ugnsfalsen. Förvärm ugnen till önskad temperatur. Då termostatens lampa slocknar är ugnen redo, och du kan sätta in maträtten.
	ÖVER/UNDERV.& FLÄKT	Använd denna funktion när du skall tillaga kött och paj med vätskefyllning (söt eller salt) på en enda fals, och om du tillagar pizza på en eller två ugnsfalsar. Denna funktion gör det möjligt att få både knaprig och gyllenbrun yta. Vi rekommenderar att du låter maträtterna växla läge i ugnen under tillagningen för att få ett jämnare resultat. Det är lämpligt att använda den 2:a ugnsfalsen för tillagningen på en enda fals. För tillagning på två falsar, använd 1:a och 3:e ugnsfalsarna. Värm ugnen till önskad temperatur och ställ in maten då signalen meddelar att inställd temperatur har uppnåtts.
	GRILL	För grillning av stekar, grillspett och korv, för att gratinera grönsaker och för att rosta bröd. Vi rekommenderar att du placerar maträtterna på 4:e ugnsfalsen. Då du grillar köttbitar rekommenderar vi att du använder en långpanna under för att fånga upp köttsaften. Placera den på 3:e ugnsfalsen och fyll den med en halvliter vatten. Förvärm ugnen i 3-5 minuter. Ugnsluckan skall vara stängd under tillagningen.
	TURBOGRILL	Används för att grilla större köttbitar (lammstek, rostbiff, kyckling). Placera köttet på de mittersta falsarna. Vi rekommenderar att du använder en långpanna under för att fånga upp köttsaften. Placera den på 1:a eller 2:a ugnsfalsen och fyll den med en halvliter vatten. Vänd gärna köttet i ugnen under tillagningen för att få en jämnare bryning på alla sidor. Du behöver inte förvärma ugnen. Ugnsluckan skall vara stängd under matlagningen.
	UPPTINING	För att snabba på upptining av livsmedel. Vi rekommenderar att du använder mitten av ugnen till detta. Låt matvaran ligga kvar i förpackningen. Det förhindrar att ytan blir torr.
	TURBOFLÄKT	För att få knaprig botten och mjuk yta på maten. Perfekt för att tillaga pajer med vätskefyllning på en enda fals (som fruktpaj, plommonpaj, ricotta-paj och pizza med mycket fyllning). Vi rekommenderar att du placerar maträtterna på 2:a ugnsfalsen. Förvärm ugnen innan du startar tillagningen. Denna funktion är perfekt för djupfrost mat (t ex pizza, pommes frites, äppelstrudel, lasagne). Följ instruktionerna på förpackningen.
	VARMLUFT	Används när man vill laga flera olika maträtter som kräver samma temperatur, utan förvärmning (t ex: fisk, grönsaker, tårtor). Funktionen gör det möjligt att tillaga maten utan risken att de drar åt sig lukt av varandra. Det är lämpligt att använda den 2:a ugnsfalsen för tillagningen på en enda fals. För tillagning på två ugnsfalsar rekommenderar vi att du använder den 1:a och den 3:e falsen, efter att du förvärmat ugnen.
	UNDRE UPPVÄRMNING + FLÄKT	För att avsluta tillagning av rätter som är vätskefyllda och ändå få gyllenbrun och knaprig botten. Är även bra för att reducera salsa och såser. Vi rekommenderar att du placerar maträtterna på 2:a ugnsfalsen. Du behöver inte förvärma ugnen.
	UNDRE UPPVÄRMNING	För att få gyllenbrun botten på maträtten i slutskedet av tillagningen. Vi rekommenderar att du placerar maträtterna på 1:a/2:a ugnsfalsen. Funktionen kan även användas för långkok, som kött- eller grönsaksgrutor. Använd då den 2:a ugnsfalsen. Du behöver inte förvärma ugnen.

TABELL FÖR TILLAGNING

Recept	Funktion	För- värmning	Ugnsfals (från botten)	Temp. (°C)	Tid (min)	Tillbehör och anmärkningar
Sockerkakor		Ja	2	150-175	35-90	Tårtform på galler
		Ja	1-3	150-170	30-90	Ugnsfals 3: tårtform på galler Ugnsfals 1: tårtform på galler
Fyllda pajer (ostkaka, äppelstrudel, frukt-paj)		Ja	2	150-190	30-85	Långpanna/bakplåt eller tårtform på galler
		Ja	1-3	150-190	35-90	Ugnsfals 3: tårtform på galler Ugnsfals 1: tårtform på galler
Småkakor		Ja	2	160-175	20-45	Långpanna/bakplåt
		Ja	1-3	150-175	20-45	Ugnsfals 3: galler Ugnsfals 1: långpanna/bakplåt
Petit-chouer		Ja	2	175-200	30-40	Långpanna/bakplåt
		Ja	1-3	170-190	35-45	Ugnsfals 3: ugnsfast form på galler Ugnsfals 1: långpanna/bakplåt
Maränger		Ja	2	100	110-150	Långpanna/bakplåt
		Ja	1-3	100	130-150	Ugnsfals 3: ugnsfast form på galler Ugnsfals 1: långpanna/bakplåt
Bröd/Pizza/Focaccia		Ja	2	225-250	12-50	Långpanna/bakplåt
		Ja	1-3	225-250	25-50	Ugnsfals 3: ugnsfast form på galler Ugnsfals 1: långpanna/bakplåt
Fryst pizza		Ja	2	250	10-15	Ugnsfals 2: långpanna/bakplåt eller galler
		Ja	1-3	250	10-20	Ugnsfals 3: ugnsfast form på galler Ugnsfals 1: långpanna/bakplåt
Kött- och grönsakspajer (quiche)		Ja	2	175-200	40-50	Tårtform på galler
		Ja	1-3	175-190	55-65	Ugnsfals 3: tårtform på galler Ugnsfals 1: tårtform på galler

Recept	Funktion	För- värmning	Ugnsfals (från botten)	Temp. (°C)	Tid (min)	Tillbehör och anmärkningar
Vol-au-vent/Smör- degsbröd		Ja	2	175-200	20-30	Långpanna/bakplåt
		Ja	1-3	175-200	25-45	Ugnsfals 3: ugnsfast form på galler Ugnsfals 1: långpanna/ bakplåt
Lasagne/Ugnsbakad pasta/Cannelloni/ Gratänger		Ja	2	200	45-65	Långpanna eller bakplåt på galler
Lamm/Kalv/Nöt/ Fläsk 1kg		Ja	2	200	80-110	Ugnsfast form eller lång- panna på galler
Kyckling/Kanin/Anka 1kg		Ja	2	200	50-100	Ugnsfast form eller lång- panna på galler
Kalkon/Gås 3kg		Ja	1/2	200	80-130	Ugnsfast form eller lång- panna på galler
Ugnsbakad fisk/inba- kad fisk (hel fisk eller filé)		Ja	2	175-200	40-60	Ugnsfast form eller lång- panna på galler
Fyllda grönsaker (tomater, squash, aubergine)		Ja	2	175-200	50-60	Ugnsfast form på galler
Rostat bröd		Ja	4	200	2-5	Galler
Fisk i skivor, filéer		Ja	4	200	20-30	Ugnsfals 3: galler (vänd maten efter halva tiden)
						Ugnsfals 2: långpanna med vatten
Korv/grillspett/rev- bensspjäll/hambur- gare		Ja	4	200	30-40	Ugnsfals 4: galler (vänd maten efter halva tiden)
						Ugnsfals 3: långpanna med vatten
Grillad kyckling 1-1,3 Kg		-	2	200	55-70	Ugnsfals 2: galler (vänd maten efter 2/3 av tiden om nödvändigt)
						Ugnsfals 1: långpanna med vatten
Rostbiff blodig 1kg		-	2	200	35-45	Ugnsfast form på galler (vänd maten efter 2/3 av tiden om nödvändigt)
Lammlägg/Ben		-	2	200	60-90	Långpanna eller ugnsfast form på galler (vänd maten efter 2/3 av tiden om nödvändigt)
Ugnsbakad potatis		-	2	200	45-55	Långpanna/bakplåt (vänd maten efter 2/3 av tiden om nödvändigt)
Gratinerade grönsa- ker		-	2	200	20-30	Ugnsfast form på galler

Recept	Funktion	För- värmning	Ugnsfals (från botten)	Temp. (°C)	Tid (min)	Tillbehör och anmärkningar
Lasagne och kött		Ja	1-3	200	50-100	Ugnsfals 3: ugnsfast form på galler
						Ugnsfals 1: långpanna eller ugnsfast form på galler
Kött och potatis		Ja	1-3	200	45-100	Ugnsfals 3: ugnsfast form på galler
						Ugnsfals 1: långpanna eller ugnsfast form på galler
Fisk och grönsaker		Ja	1-3	175	30-50	Ugnsfals 3: ugnsfast form på galler
						Ugnsfals 1: långpanna eller ugnsfast form på galler

Tidsangivelserna i tabellen inkluderar inte eventuell tid för senareläggning av tillagningen (där sådan finns). Beroende på maträtt kan tillagningstiden vara längre.

RÅD OCH FÖRSLAG

Hur du skall läsa tillagningstabellen

Tabellen visar den bästa funktionen att använda för en specifik maträtt, och som skall tillagas på en eller flera ugnsfalsar samtidigt. Tillagningstiderna startar från den stund du sätter in maten i ugnen, förutom förvärmning (där sådan krävs). Temperaturer och tider är indikativa och beror på kvantitet mat och på vilka tillbehör som används. Använd i början de lägsta värdena som rekommenderas, för att sedan - om tillagningen inte blir som du tänkt - övergå till de högre värdena. Vi rekommenderar att du använder medföljande tillbehör, tårtformar och ugnsfasta formar i mörk metall om möjligt. Det går även att använda formar och tillbehör i pyrex-glas eller keramik, men koktiderna blir en aning längre. För bästa möjliga resultat, följ noggrant råden som finns i tillagningstabellen, speciellt vad gäller val av medföljande tillbehör och på vilken ugnsfals de skall placeras.

Tillagning av olika sorters mat samtidigt

Genom att använda funktionen "VARMLUFT", är det möjligt att tillaga olika sorters mat samtidigt (till exempel: fisk och grönsaker) som kräver samma temperatur, på olika ugnsfalsar. Ta ut den maträtt som kräver kortare tillagningstid och låt tillagningen fortsätta för maträtt som kräver längre tid.

Bakverk

- Baka fina bakverk på funktionen över-/undervärme, och på en enda ugnsfals. Använd tårtformar i mörk metall och placera dem alltid på det medföljande gallret. För tillagning på flera ugnsfalsar, välj funktionen med varmluft och placera tårtformarna i sicksack på gallren, så att luftcirkulationen fungerar väl.
- För att se om en kaka är klar, för in en sticka i den högsta delen av kakan. Om stickan kommer ut och är torr är kakan klar.
- Om du använder teflonformar skall du inte smörja kanterna eftersom kakan eventuellt då inte reser sig jämnt på sidorna.
- Om kakan "punkteras" under bakningen, använd en lägre temperatur nästa gång, reducera vätskekvantiteten, och blanda smeten mera försiktigt.
- Kakor med våta toppningar (ostkakor eller fruktkakor/pajer) kräver funktionen "ÖVER/UNDERV.& FLÄKT". Om kakkbottnen blir för våt, byt till lägre ugnsfals och sprid brödsmulor eller smulade kakor på botten av formen innan du tillsätter smeten.

Kött

- Använd alla typer av formar eller glasformar som passar för storleken på det köttstycke som skall tillagas. När du steker kött är det bra om du håller lite buljong i botten på kokkärlet och öser köttet under tillagningen för att ge det smak. Då steken är klar, låt den vila i ugnen under 10-15 minuter, eller slå in den i aluminiumfolie.
- Då du skall grilla köttbitar blir tillagningen mer jämn om du använder delar som är lika tjocka. Köttbitar som är mycket tjocka kräver längre tillagningstid. För att undvika att de bränns vid på ytan, placera dem längre bort från grillen genom att placera gallret på en lägre ugnsfals. Vänd på köttet efter 2/3 av tiden gått.

Då du grillar rekommenderar vi att du placerar en långpanna med en halv liter vatten under gallret där köttet ligger, för att fånga upp köttsaften. Fyll på om nödvändigt.

Roterande grillspett (på vissa modeller)

Används för att grilla större bitar kött och fågel. Sätt köttet på spettet och bind fast med matlagingsnöre om det handlar om kyckling och se till att det sitter fast ordentligt innan du sätter in spettets ena ände på sin plats i ugnens främre panel och sätter den andra änden i stödet. För att undvika matos och för att fånga upp köttsaften, rekommenderar vi att du placerar en långpanna med en halv liter vatten på den nedersta ugnsfalsen. Spettet har ett plastvred som skall tas bort innan du börjar tillagningen, och detta skall användas igen vid tillagningens slut för att ta ut spettet utan att du bränner dig.

Pizza

Smörj plåtarna en aning för att få en knaprigare pizza även i botten. Sprid ut mozzarellaost över pizzan då den bakats 2/3 av tiden.



service

- Kontakta cylinda.se/service
- Vi finns i hela landet
- Telefon 0771-25 25 00 (endast lokaltaxa)

uppge

- Maskintyp
- Problembeskrivning
- Serienummer
- Namn och adress
- Inköpsdatum
- Ditt telefonnummer

Våra tekniker är specialutbildade på Cylindaprodukter och vi använder bara originalreservdelar.

Elektroskandia AB, Cylinda, 191 83 Sollentuna

 400010799942



Cylinda
år efter år